

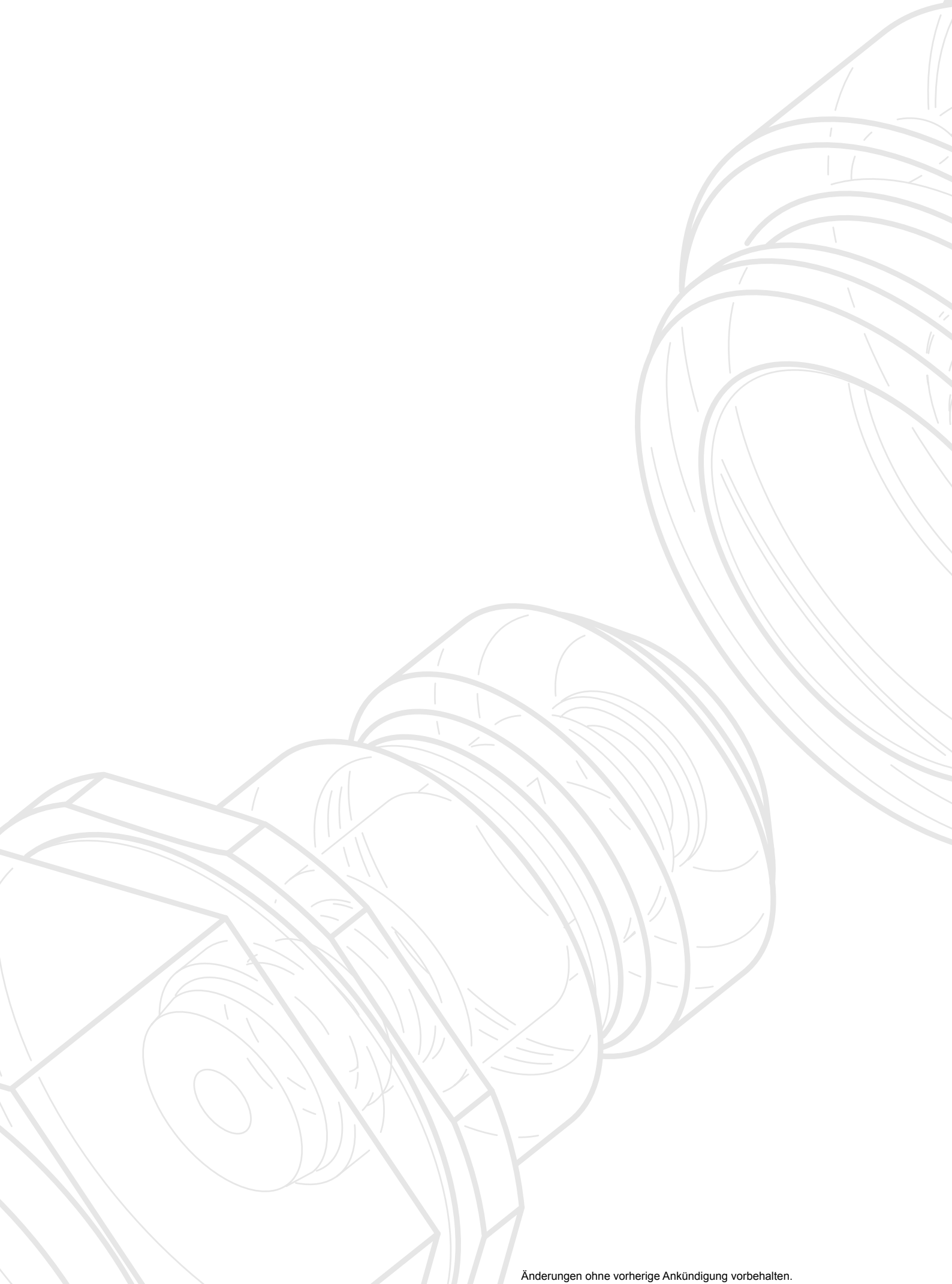

Hochdruckhydraulik

*Schnellverschlusskupplungen und Zubehör
für Hochdruckhydraulik*





Änderungen ohne vorherige Ankündigung vorbehalten.

Wir bieten Ihnen ein großes Sortiment und sichere Lösungen bei hohen Arbeitsdrücken

Inhalt



04	CEJN - EIN ZUVERLÄSSIGER PARTNER BEI HOHEN ARBEITSDRÜCKEN
06	HOHE ARBEITSDRÜCKE? WAS IST ZU BEACHTEN?
08	FLAT-FACE KUPPLUNGEN
10	PRODUKTSORTIMENT
17	ZUSATZPRODUKTE
23	ZAHLEN UND FAKTEN
25	ANWENDUNGSBEISPIELE



Hohe Wirtschaftlichkeit

Das Hochdruckhydraulikprogramm von CEJN bietet Ihnen ein breites Angebot an Schnellverschlußkupplungen, deren Merkmale tropffreie Ventile, Staubschutzkappen, ein großes Anschlußprogramm, Komponenten aus gehärtetem Stahl sowie echte Schnellverschlußkupplungsfunktionen umfassen. Zusammen bürgen diese Eigenschaften für eine hohe Wirtschaftlichkeit durch längere Lebensdauer, höhere Effektivität und niedrige Unterhaltskosten.

CEJN - ein zuverlässiger Partner bei hohen Arbeitsdrücken



CEJN-Hauptsitz
CEJN AB
Skövde, Sweden

CEJN-Vertriebsbüros:
CEJN Norden AB
Skövde, Sweden

CEJN Denmark Aps
Esbjerg, Denmark

CEJN Product GmbH
Troisdorf, Germany

CEJN France S.A.S
Paris, France

CEJN AG
Cham, Switzerland

CEJN Italy S.R.L.
Milan, Italy

CEJN Ibérica S.L.
Barcelona, Spain

CEJN Industrial Corporation
Chicago, USA

CEJN Do Brasil LTDA
Curitiba, Brazil

CEJN Australia PTY Limited
Sydney, Australia

CEJN Japan Corporation
Tokyo, Japan

CEJN Products Far East PTE LTD.
Singapore City, Singapore

CEJN Products Far East CO, LTD.
Seoul, Korea

CEJN Shanghai Fluid Systems CO LTD
Shanghai, China

CEJN India Pvt. Ltd.
Bangalore, India

CEJN ist weltweit führend auf dem Gebiet von Schnellverschlußkupplungen für Hochdruckhydraulik. Daß das Unternehmen heute marktführend ist, liegt vor allem daran, daß CEJN seit mehr als 50 Jahren auf diesem Gebiet tätig ist.

Forschung und Entwicklung standen und stehen auch heute an höchster Stelle. Hinter diesem einzigartigen Sortiment an tropffreien Schnellverschlußkupplungen für Hochdruckhydraulik liegen viele Jahre Forschungs- und Entwicklungsarbeit. Maximale Sicherheit und Anwenderfreundlichkeit waren ausschlaggebend bei der Konstruktion und Materialwahl. Das Resultat ist eine Serie von Schnellkupplungen, die speziell für z. B. hydraulische Pumpen und Heber, Rettungsausrüstung, Momentwerkzeuge, Bolzenspannwerkzeuge, Spannwerkzeuge etc. geeignet ist.

SCHNELLKUPPLUNGSFUNKTIONEN

Heutzutage gibt es eine Reihe verschiedener Kupplungsfabrikate für Hochdruckhydraulik auf dem Markt, die alle als Schnellverschlußkupplungen bezeichnet werden. Das Produktprogramm von CEJN ist jedoch eines der wenigen Sortimente, deren Kupplungen tatsächlich echte Schnellverschlußkupplungsfunktionen bieten, d. h. ohne Schraubfunktion und mit einem sicheren, automatischen Verschluß. Dies sind Funktionen, die die Arbeit deutlich vereinfachen, da sich die Kupplungen schneller und sicherer handhaben lassen und die Arbeit bei Platzmangel erleichtern. Überdies wird dank der Verschlußfunktion der Schnellverschlußkupplung das Risiko einer "halben" Einkupplung eliminiert.

EINZIGARTIGE VORTEILE

Die Hochdruckkupplungen von CEJN sind standardmäßig tropffrei sowohl beim Kuppeln als auch beim Entkuppeln, was Ölleckagen minimiert und Öl spart. Ein Vorteil, der sowohl der Umwelt als auch der Arbeitsumgebung zugute kommt. Eine geringere Ölleckage führt zu einem geringeren Verschleiß der anderen Komponenten und sorgt für eine höhere Effektivität des Systems. Sämtliche Teile werden aus gehärtetem Stahl hergestellt, was eine längere Lebensdauer in schwierigen Arbeitsumgebungen sicherstellt und somit zu niedrigeren Unterhaltskosten führt. Weitere Vorteile des Sortiments sind die geringen Einbaumaße der Schnellverschlußkupplungen, die eine raumsparende Installation ermöglichen.

STAUBSCHUTZKAPPEN ALS STANDARD

Sämtliche CEJN Kupplungen werden standardmäßig mit Staubschutzkappe geliefert. Schmutz kann leicht zu großen Schäden im System führen. Es wird daher immer die Verwendung einer Staubschutzkappe empfohlen. Wenn Kupplung und Nippel verbunden sind, können die Staubschutzkappen ineinandergesteckt werden. Auf diese Weise wird verhindert, daß sich Schmutz und Verunreinigungen in den Kappen ablagern.

HOHER ARBEITSDRUCK

Im Hochdrucksortiment von CEJN gibt es Kupplungsserien für Arbeitsdrücke bis zu 300 MPa. Zwei Serien sind zudem in der sogenannten Flat-Face-Ausführung erhältlich, die besonders leicht sauberzuhalten ist. Mehr hierzu finden Sie auf Seite 8. Sämtliche Kupplungen halten in entkuppeltem Zustand dem vollen Arbeitsdruck stand (die Nippel dürfen nicht unter Druck stehen, da sonst das Ventil beschädigt werden kann). Das Hochdrucksortiment von CEJN umfaßt außer Kupplungen auch Zubehör wie Schläuche, Adapter, Manometer und Verteilerblöcke, die allesamt für hohe Arbeitsdrücke ausgelegt sind.

QUALITÄT

Die Kupplungen werden mehrfach getestet, um deren Funktion und Leistung sicherzustellen. Jedes Teil wird vor und nach der Montage geprüft. Sämtliche Kupplungen durchlaufen Druck- und Dichtigkeitstests. Die Serie 135 wird darüber hinaus vor der Lieferung sowohl im gekuppelten als auch im entkuppelten Zustand bis zum vollen Arbeitsdruck getestet. Die individuelle Kontrolle jeder einzelnen Kupplung und jedes einzelnen Nippels garantiert eine gleichbleibend hohe Qualität und Funktion. Die vielen Anschlußmöglichkeiten minimieren den Bedarf an Adaptern, was wiederum die Anzahl von Dichtungspunkten reduziert und somit auch das Risiko von Undichtigkeiten.

DAS ÜBRIGE CEJN SORTIMENT

Das Hydrauliksortiment von CEJN enthält zudem Schnellverschlußkupplungen für Niedrig- und Mitteldruckhydraulik und Flüssigkeiten sowie Multi- und Autokupplungen. Dieses Produktsortiment wird in separaten Katalogen/Unterlagen beschrieben.



ISO 9001 certified since 1995.
ISO 14001 certified since 2006.



Hohe Arbeitsdrücke? Was ist zu beachten?

1 bar = 0.1 MPa

1 bar = 0.987 atm

1 bar = 14.5 PSI

1 bar = 1.02 kg/cm²

1 MPa = 10 bar

1 MPa = 9.87 atm

1 MPa = 145 PSI

1 MPa = 10.2 kg/cm²

1 atm = 0.101 MPa

1 atm = 1.013 bar

1 atm = 14.7 PSI

1 atm = 1.03 kg/cm²

1 PSI = 0.007 MPa

1 PSI = 0.068 atm

1 PSI = 0.067 bar

1 PSI = 0.07 kg/cm²

1 kg/cm² = 0.098 MPa

1 kg/cm² = 0.968 atm

1 kg/cm² = 98.067 PSI

1 kg/cm² = 0.980 bar

ABDICHTEN BEI HOHEM DRUCK

Wir empfehlen immer den Einsatz von Metalldichtungen mit Konus und haben daher eine eigene Dichtung entwickelt.

Die CEJN Metal-Seal-Dichtung ist ein 120°-Konus zum Abdichten bei Hydraulikdrücken von 70 MPa und mehr.

Der Metallkonus ermöglicht einen extrem geringen Dichtungsdurchmesser, wodurch die Belastung des Gewindes im Vergleich zu anderen Dichtungsmethoden äußerst gering ist. Die Verwendung eines zylindrischen Gewindes anstelle eines konischen Gewindes eliminiert das Risiko von Rißbildungen bei zu hohem Anzugsmoment. Ausgezeichnete Abdichtung bereits bei niedrigem Anzugsmoment. Der Verbund kann viele Male gelöst und zusammengesteckt werden, ohne daß die Dichtung beschädigt wird.

Beim Dichten der konischen Gewinde, z. B. NPT oder KR, empfehlen wir eine flüssige Gewindedichtung anstelle von Dichtungsband. Die Gummi-Metall-Dichtung kann zum Abdichten von zylindrischen Gewinden eingesetzt werden, wenn eine zusätzliche Dichtungsfläche vorhanden ist. Wir empfehlen bei Drücken über 100 MPa keine Gummi-Metall-Dichtung zu verwenden.

KUPPELN

Die Produkte sind nicht zum Kuppeln unter Druck ausgelegt, da hier das Risiko besteht, daß die Dichtungen beschädigt werden.

Beim Kuppeln ist stets darauf zu achten, daß sich die Verschlußhülse nach vorne bewegt, um die Verriegelung sicherzustellen.

STAUBSCHUTZKAPPE

Die Lebensdauer der Produkte läßt sich durch die Verwendung der Staubschutzkappe verlängern. Staub oder Schmutz an Kupplung/Nippel gelangt leicht in das Hydrauliksystem, wodurch sich die Qualität des Öls verschlechtert und die Leistung des Systems negativ beeinflusst wird. Im schlimmsten Fall kann es zu massiven Produktionsstörungen kommen.

Die Staubschutzkappen von CEJN können als zusätzliche Schutzmaßnahme ineinandergesteckt werden, um zu verhindern, daß sich Schmutz ablagert, wenn Nippel und Kupplung verbunden sind.

Trotz dieser Maßnahmen müssen Kupplung und Nippel vor dem Zusammenstecken immer abgewischt werden.

Flat-Face (flachdichtend)

Einhandbedienung. Tropffreie Kupplung mit eingebauter automatischer Sicherheitsverriegelung.

Die mit einer Hand zu bedienenden Flat-Face-Kupplungen für Hydraulikanwendungen wurden im Hinblick auf höchste Zuverlässigkeit über die gesamte Lebensdauer und für den Einsatz unter extremen Bedingungen entwickelt. Dank der Materialwahl und Konstruktion eignet sich die Kupplung besonders für solche Einsätze, in denen herkömmliche Kupplungen nicht ausreichend sind.

Das Hochdruckhydraulikprogramm von CEJN umfaßt die Serien 115 und 116 in flachdichtender Ausführung. Diese Serien bieten neben den gewohnten CEJN Qualitätsmerkmalen, mit denen auch die anderen Flat-Face-Kupplungen von CEJN ausgestattet sind, spezielle Vorteile in bezug auf Bequemlichkeit, Leistung und Sicherheit für Einsätze in der Rettungshydraulik und industriellen Anwendungen.

Kupplern mit nur einer Hand

Der Nippel wird in die Kupplung eingedrückt und automatisch gesichert. Die Verschlußhülse muß nicht bewegt werden.

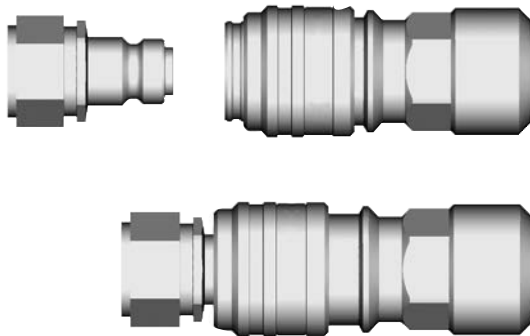

Die einzigartige automatische Sicherheitsverriegelung verhindert ein unabsichtliches Entkuppeln.

Um den Nippel herausnehmen zu können, drehen Sie die Verschlußhülse um 30° und ziehen sie dann zurück. Der Flat-Face-Aufbau garantiert ein tropffreies Entkuppeln.

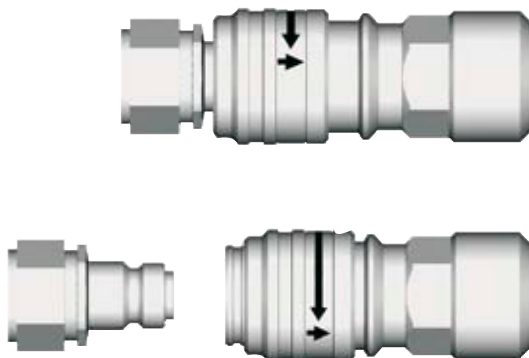

Einzigartige Staubschutzkappe für Nippel mit eingebautem Restdruckeliminator



Restdruck im Schlauch auf der Nippelseite macht einen Kupplungsvorgang in manchen Fällen unmöglich. Die Folgen sind Zeit- und Geldverlust. Mit unserer neuen Staubschutzkappe läßt sich der Restdruck problemlos abbauen. Durch leichtes Drücken des mit der Spezialschutzkappe versehenen Nippels gegen eine feste Unterlage öffnet sich das Ventil des Nippels und der Restdruck wird abgebaut. Danach kann der Nippel wieder leicht gekuppelt werden. Je nach Volumen und Druck der eingeschlossenen Flüssigkeit kann es in manchen Fällen erforderlich sein, den Vorgang zu wiederholen.



Serie 115 FF für Rettungswerkzeuge

Die Serie 115 hat in der flachdichtenden Ausführung einen Arbeitsdruck von 80 MPa. Die Serie umfaßt eine Ausführung in Leichtbauweise, bei der das Hinterteil aus Aluminium besteht, wodurch die Serie sich besonders für Einsätze eignet, bei denen ein geringes Gewicht eine wichtige Rolle spielt. Die Serie 115 Flat-Face wird vor allem für Rettungswerkzeuge, Momentwerkzeuge und Kabelzieher empfohlen.

Die Kupplung ist mit dem Nippel der Serie 115 Standard kompatibel.

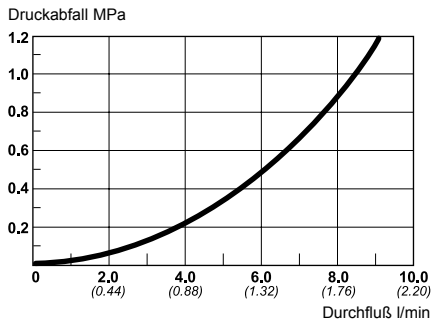

Technische Daten

Material: Gehärtet, verzinkter Stahl
Max. Arbeitsdruck: 80 MPa
Min. Sprengdruck: 280 MPa
Nennweite: 2,5 mm
Temperaturbereich: - 30°C - +100°C
Durchflußmenge bei 0,4 MPa Δp : 5,3 l/min

Der Nippel darf in entkuppeltem Zustand nicht belastet werden.

	Art.-Nr.	Anschluß	Länge	Durchmesser	Schlüsselweite	Kuppelweg	Gewicht	empf. Anzugsmoment (Nm)	empf. Dichtungsmethode	
KUPPLUNGEN Innengewinde		10 115 1200	G 1/4"	70.1	30.0	24	17.3	170	70-80	T

Serie 116 FF für industrielle Anwendungen

Die Serie 116 hat in der flachdichtenden Ausführung einen Arbeitsdruck von 150 MPa. Die Serie 116 Flat-Face wird vor allem für industrielle Anwendungen empfohlen, wie z. B. Bolzenspanner, Mutternsprenger und Spannwerkzeuge.

Die Kupplung ist mit dem Nippel der Serie 116 Standard kompatibel.

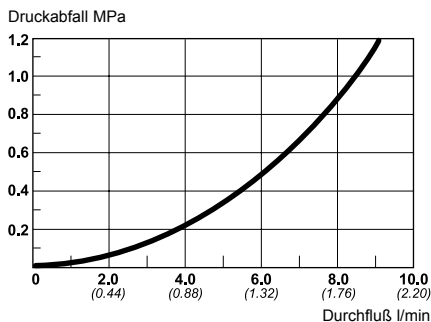



Technische Daten

Material: Gehärtet, verzinkter Stahl
Max. Arbeitsdruck: 150 MPa*
Min. Sprengdruck: 300 MPa
Nennweite: 2,5 mm
Temperaturbereich: - 30°C - +100°C
Durchflußmenge bei 0,4 MPa Δp : 5,3 l/min

Der Nippel darf in entkuppeltem Zustand nicht belastet werden.

*Ausnahme: Bei Verwendung einer Gummi-Metall-Dichtung ist die 3/8" nur bis 100 MPa einsetzbar.

	Art.-Nr.	Anschluß	Länge	Durchmesser	Schlüsselweite	Kuppelweg	Gewicht	empf. Anzugsmoment (Nm)	empf. Dichtungsmethode	
KUPPLUNGEN Innengewinde		10 116 1219	G 1/4"	72.1	30.0	24	17.3	215	40-50	CMS
		10 116 1229	G 3/8"	72.6	30.0	24	17.3	225	70-80	T
		10 116 1419	NPT 1/4"	69.1	30.0	24	17.3	225	50-60	-
		10 116 1429	NPT 3/8"	70.6	30.0	24	17.3	220	70-80	-
KUPPLUNGEN Außengewinde		10 116 1269	G 1/4"	70.6	30.0	24	17.3	205	50-60	T (1*)
		10 116 1279	G 3/8"	70.6	30.0	24	17.3	210	70-80	T
		10 116 1469	NPT 1/4"	70.6	30.0	24	17.3	200	50-60	-
		10 116 1479	NPT 3/8"	70.6	30.0	24	17.3	210	70-80	-

Staubschutzkappe in Metall für das Flat-Face-Sortiment



Für Kupplung, Art.-Nr. 10 115 4100



Für Nippel Art.-Nr. 10 115 4101



Für Nippel mit Druckeliminator, Art.-Nr. 10 115 4102

Weitere Informationen zu den Anschlüssen gemäß ISO Standard finden Sie auf Seite 23 angegeben. Alle Abmessungen sind in mm, Erklärungen für Abmessungen siehe Seite 25. Fragen Sie Ihren Händler in Ihrer Nähe nach Lieferzeit und Preis.



Serie 115. 100 MPa

Die Serie 115 ist sowohl als Standard wie auch als flachdichtende Ausführung erhältlich (siehe Seite 9). Die Serie ist ein typisches CEJN Produkt mit äußerst geringen Außenmaßen. Das troppfreie Kuppeln und Entkuppeln ist bei dem Hochdruckprogramm von CEJN Standard. Sämtliche belasteten Teile bestehen aus verzinktem Stahl. Die Kupplung ist auch mit Sicherheitsring für die Verschlußhülse erhältlich, um ein unbeabsichtigtes Entkuppeln zu verhindern. Die Staubschutzkappe ist sowohl bei der Kupplung als auch beim Nippel Standard (eine Staubschutzkappe aus Aluminium kann gesondert bestellt werden). Der Nippel ist auch in einer Ausführung mit eingebautem Schlauchbruchventil (Art.-Nr. 10 115 6272) erhältlich. Bei einem Schlauchbruch schließt der Nippel und verhindert somit, daß das Öl aus dem System austritt, was sowohl für die Produktion als auch für die Umwelt ernste Konsequenzen bedeuten würde. Das Schlauchbruchventil schließt, wenn der Durchfluß 13,0 l/min übersteigt.

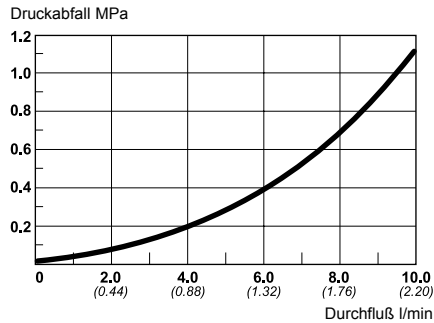

Technische Daten

Material: Gehärtet, verzinkter Stahl
Max. Betriebsdruck: 100 MPa
Min. Sprengdruck: 260 MPa
Nennweite: 2,5 mm
Temperaturbereich: - 30°C - + 100°C
Durchflußmenge bei 0,4 MPa Δp : 6,0 l/min

Der Nippel darf in entkuppeltem Zustand nicht belastet werden, siehe auch Seite 26.

	Art.-Nr.	Anschluß	Länge	Durchmesser	Schlüsselweite	Kuppelweg	Gewicht	empf. Anzugs- moment (Nm)	empf. Dichtungs- methode		
KUPPLUNGEN	Innengewinde	10 115 1102	Rc 1/4"	59,3	28,0	24	18,3	170	50-60	-	
		10 115 1104	Rc 3/8"	60,8	28,0	24	18,3	165	70-80	-	
		10 115 1201	G 1/8"	53,8	28,0	24	18,3	155	40-50	T	
		10 115 1202	G 1/4"	61,3	28,0	24	18,3	165	40-50	CMS	
		10 115 1204	G 3/8"	63,3	28,0	24	18,3	170	70-80	T	
		10 115 1222	G 1/4"	61,3	28,0	24	18,3	170	40-50	CMS	
		Sicherheitsverschluß									
		10 115 1401	NPT 1/8"	53,8	28,0	24	18,3	155	40-50	-	
		10 115 1402	NPT 1/4"	58,3	28,0	24	18,3	165	50-60	-	
		10 115 1404	NPT 3/8"	60,3	28,0	24	18,3	165	70-80	-	
	10 115 1422	NPT 1/4"	58,3	28,0	24	18,3	170	50-60	-		
	Sicherheitsverschluß										
	Außengewinde	10 115 1252	G 1/4"	61,3	28,0	24	18,3	151	40-50	T	
		10 115 1254	G 3/8"	60,8	28,0	24	18,3	155	70-80	T	
10 115 1452		NPT 1/4"	61,8	28,0	24	18,3	150	50-60	-		
10 115 1454		NPT 3/8"	62,3	28,0	24	18,3	155	70-80	-		
NIPPEL	Innengewinde	10 115 6102	Rc 1/4"	36,7	25,4	22	-	60	30-40	-	
		10 115 6104	Rc 3/8"	38,0	27,7	24	-	60	40-50	-	
		10 115 6201	G 1/8"	33,3	19,6	17	-	40	40-50	T	
		10 115 6202	G 1/4"	38,0	25,4	22	-	60	40-50	CMS	
		10 115 6204	G 3/8"	39,5	27,7	24	-	65	70-80	T	
		10 115 6401	NPT 1/8"	33,3	19,6	17	-	40	30-40	-	
	Außengewinde	10 115 6402	NPT 1/4"	35,7	25,4	22	-	55	30-40	-	
		10 115 6404	NPT 3/8"	37,0	27,7	24	-	65	40-50	-	
		10 115 6152	R 1/4"	62,5	25,4	22	-	110	50-60	-	
		10 115 6154	R 3/8"	63,0	25,4	22	-	115	70-80	-	
		10 115 6212	G 1/4"	50,0	25,4	22	-	80	40-50	T	
		10 115 6272	G 1/4"	52,0	25,4	22	-	85	40-50	T	
Schlauchbruchventil											
10 115 6452	NPT 1/4"	61,5	25,4	22	-	105	50-60	-			
10 115 6454	NPT 3/8"	62,1	25,4	22	-	115	70-80	-			



**Staubschutzkappe aus Kunststoff
für Kupplung**

Art.-Nr. 09 115 1002



**Staubschutzkappe aus Kunststoff
für Nippel**

Art.-Nr. 09 115 1053

Weitere Informationen zu den Anschlüssen gemäß ISO Standard finden Sie auf Seite 23 angegeben. Alle Abmessungen sind in mm, Erklärungen für Abmessungen siehe Seite 25. Fragen Sie Ihren Händler in Ihrer Nähe nach Lieferzeit und Preis.

Serie 116. 150 MPa



Die Serie 116 ist als Standard und als flachdichtende Ausführung erhältlich (siehe Seite 9). Die Serie ist ein typisches CEJN Produkt mit äußerst geringen Außenmaßen. Das tropffreie Kuppeln und Entkuppeln ist Standard beim Hochdruckprogramm von CEJN. Sämtliche belasteten Teile bestehen aus verzinktem Stahl. Die Kupplung ist auch mit Sicherheitsring für die Verschlußhülse erhältlich, um ein unbeabsichtigtes Entkuppeln zu verhindern. Die Staubschutzkappe in Kunststoff ist Standard bei Kupplung und Nippel (Staubschutzkappe aus Aluminium kann separat bestellt werden). Für den Einsatz in korrosiven Umgebungen sind Kupplung und Nippel in rostfreiem Stahl und chemisch vernickeltem Stahl erhältlich. Beim Einsatz in engen Bereichen stehen Kupplungen mit 90°-Winkelanschluß zur Verfügung. Die Serie wird vor allem für Zylinder, Bolzenspannwerkzeuge, Lagerabzieher etc. empfohlen.

Technische Daten

Material: Gehärtet, verzinkter Stahl
Max. Betriebsdruck: 150 MPa
Min. Sprengdruck: 300 MPa
Nennweite: 2,5 mm
Temperaturbereich: - 30°C - + 100°C
Durchflußmenge bei 0,4 MPa Δp : 6,0 l/min

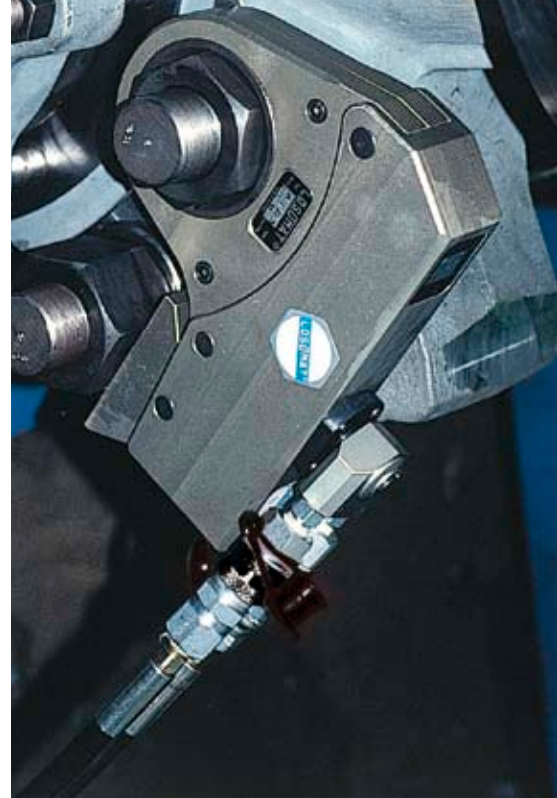
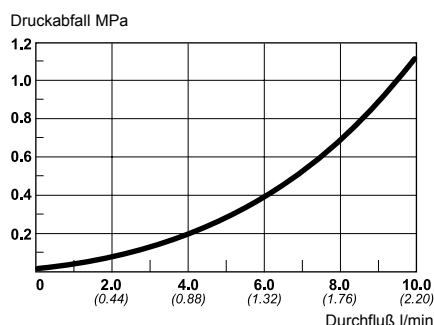
Der Nippel darf in entkuppeltem Zustand nicht belastet werden, siehe auch Seite 26.



	Art.-Nr.	Anschluß	Länge	Durchmesser	Schlüsselweite	Kuppelweg	Gewicht	empf. Anzugsmoment (Nm)	empf. Dichtungsmethode	
KUPPLUNGEN	Innengewinde									
		10 116 1201	G 1/8"	53,8	28,0	24	18,3	155	40-50	T
		10 116 1202	G 1/4"	61,3	28,0	24	18,3	165	40-50	CMS
		10 116 1222	G 1/4"	61,3	28,0	24	18,3	170	40-50	CMS
		Sicherheitsverschluß								
		10 116 1230	G 1/4"	66,6	35	28	18,3	245	50-60	T (1*)
		Winkelanschluß								
		10 116 1246	G 1/4"	61,3	28,0	24	18,3	170	40-50	T
	Sicherheitsverschluß rostfreier Stahl chemisch vernickelte Verschlußhülse									
	10 116 1402	NPT 1/4"	58,3	28,0	24	18,3	165	50-60	-	
	10 116 1422	NPT 1/4"	58,3	28,0	24	18,3	170	50-60	-	
	Sicherheitsverschluß									
NIPPEL	Innengewinde									
		10 116 6201	G 1/8"	33,3	19,6	17	-	40	40-50	T
		10 116 6202	G 1/4"	38,0	25,4	22	-	60	40-50	CMS
		10 116 6241	G 1/4"	38,0	25,4	22	-	60	40-50	CMS
		Ventil rostfreier Stahl chemisch vernickelter Nippelkörper								
	10 116 6402	NPT 1/4"	35,7	25,4	22	-	55	30-40	-	
	Außengewinde ohne Ventil									
	10 116 5252	G 1/4"	40,5	25,4	22	-	60	80-90	Kupferdichtung (2*)	



Staubschutzkappe aus Kunststoff für Kupplung

Art.-Nr. 09 115 1004



Staubschutzkappe aus Kunststoff für Nippel

Art.-Nr. 09 115 1055

Weitere Informationen zu den Anschlüssen gemäß ISO Standard finden Sie auf Seite 23 angegeben. Alle Abmessungen sind in mm, Erklärungen für Abmessungen siehe Seite 25. Fragen Sie Ihren Händler in Ihrer Nähe nach Lieferzeit und Preis.

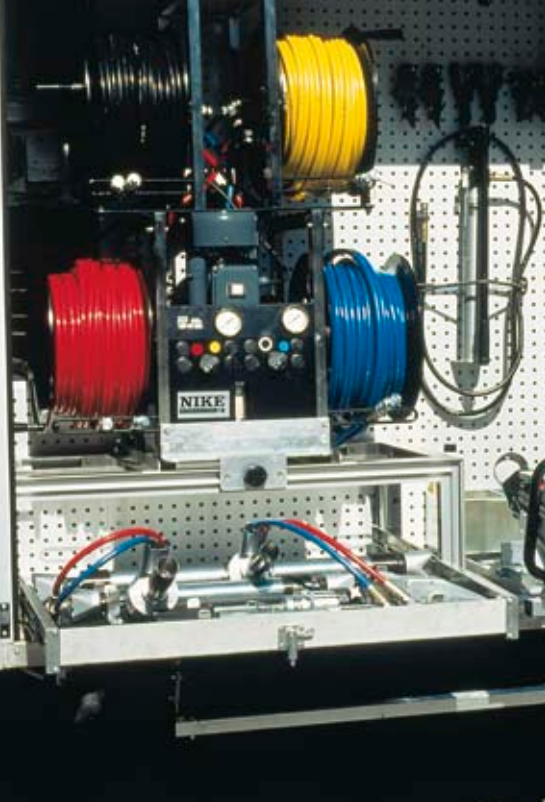

Serie 117. 100 MPa

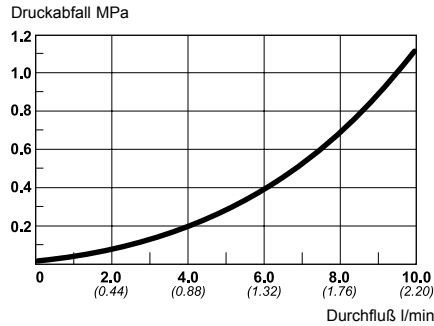

Die Serie 117 ist eine Ergänzung zur Serie 115 und wird zusammen mit 115 bei Einsätzen verwendet, bei denen die Systeme unter keinen Umständen untereinander verbunden werden dürfen. 115 und 117 haben die gleiche Leistung und Qualität, sind jedoch unverwechselbar, was sie zu einer unschlagbaren Kombination z. B. für den Einsatz in Rettungswerkzeugen macht. Sämtliche belasteten Teile bestehen aus verzinktem Stahl. Die Staubschutzkappe in Kunststoff ist Standard bei Kupplung und Nippel.



Technische Daten

Material: Gehärtet, verzinkter Stahl
Max. Arbeitsdruck: 100 MPa
Min. Sprengdruck: 260 MPa
Nennweite: 2,5 mm
Temperaturbereich: - 30°C - + 100°C
Durchflußmenge bei 0,4 MPa Δp : 6,0 l/min

Der Nippel darf in entkuppeltem Zustand nicht belastet werden, siehe auch Seite 26.

	Art.-Nr.	Anschluß	Länge	Durchmesser	Schlüsselweite	Kupplweg	Gewicht	empf. Anzugsmoment (Nm)	empf. Dichtungsmethode		
KUPPLUNGEN	Innengewinde										
		10 117 1202	G 1/4"	61.3	28.0	24	18.3	165	40-50	CMS	
		10 117 1232	G 1/4"	61.3	28.0	24	18.3	170	40-50	CMS	
		Sicherheitsverschluß									
		10 117 1404	NPT 3/8"	60.3	28.0	24	18.3	165	70-80	-	
10 117 1434	NPT 3/8"	60.3	28.0	24	18.3	170	70-80	-			
Sicherheitsverschluß											
KUPPLUNGEN	Außengewinde										
		10 117 1254	G 3/8"	60.8	28.0	24	18.3	155	70-80	T	
		10 117 1454	NPT 3/8"	62.3	28.0	24	18.3	155	70-80	-	
NIPPEL	Innengewinde										
		10 117 6202	G 1/4"	38.0	25.4	22	18.3	60	40-50	CMS	
		10 117 6404	NPT 3/8"	37.0	27.7	24	18.3	65	40-50	-	



Staubschutzkappe aus Kunststoff für Kupplung

Art.-Nr. 09 115 1004



Staubschutzkappe aus Kunststoff für Nippel

Art.-Nr. 09 115 1055

Weitere Informationen zu den Anschlüssen gemäß ISO Standard finden Sie auf Seite 23 angegeben. Alle Abmessungen sind in mm, Erklärungen für Abmessungen siehe Seite 25. Fragen Sie Ihren Händler in Ihrer Nähe nach Lieferzeit und Preis.

Serie 218. 100 MPa



Serie 218 ist ein typisches CEJN Produkt, das trotz seiner geringen Außenmaße einen extrem hohen Durchfluß hat. Sowohl die patentierte Ventilkonstruktion als auch das tropffreie Kuppeln und Entkuppeln sind beim Hochdrucksortiment von CEJN Standard. Die Kupplung ist auch mit Sicherheitsring für die Verschlußhülse erhältlich, um ein versehentliches Entkuppeln zu verhindern. Die Staubschutzkappe in Kunststoff ist Standard bei Kupplung und Nippel. Die Serie umfaßt Allround-Kupplungen, die in den meisten Anwendungsgebieten einsetzbar sind, obwohl sie sich am besten für Einsätze eignen, in denen größere Durchflußmengen erforderlich sind.

Technische Daten

Material: Gehärtet, verzinkter Stahl
Max. Arbeitsdruck: 100 MPa
Min. Sprengdruck: 280 MPa
Nennweite: 4,5 mm
Temperaturbereich: - 30°C - + 100°C
Durchflußmenge bei 0,4 MPa Δp : 15,0 l/min

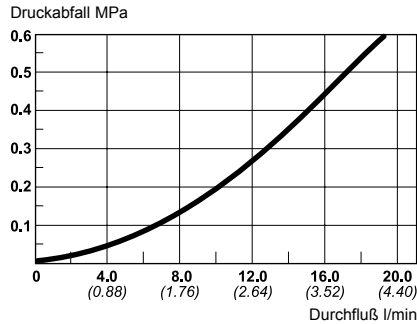
Der Nippel darf in entkuppeltem Zustand nicht belastet werden, siehe auch Seite 26.



	Art.-Nr.	Anschluß	Länge	Durchmesser	Schlüsselweite	Kuppelweg	Gewicht	empf. Anzugsmoment (Nm)	empf. Dichtungsmethode	
KUPPLUNGEN	Innengewinde									
		10 218 1234	G 3/8"	73,4	34,6	30	20,1	340	70-80	T
		10 218 1434	NPT 3/8"	73,4	34,6	30	20,1	330	70-80	-
NIPPEL	Innengewinde									
		10 218 6204	G 3/8"	50,5	27,7	24	-	115	70-80	T
		10 218 6404	NPT 3/8"	49,0	27,7	24	-	110	40-50	-



Staubschutzkappe aus Kunststoff für Kupplung

Art.-Nr. 09 218 1000



Staubschutzkappe aus Kunststoff für Nippel

Art.-Nr. 09 218 1000

Weitere Informationen zu den Anschlüssen gemäß ISO Standard finden Sie auf Seite 23 angegeben. Alle Abmessungen sind in mm, Erklärungen für Abmessungen siehe Seite 25. Fragen Sie Ihren Händler in Ihrer Nähe nach Lieferzeit und Preis.



Serie 125. 200 MPa

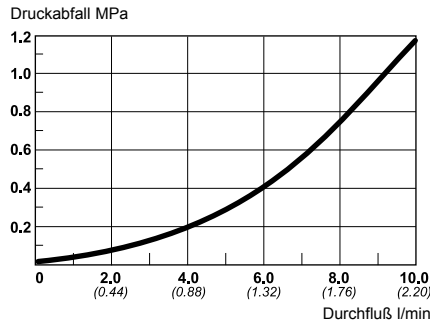

Die Serie 125 ist ein typisches CEJN Produkt mit äußerst geringen Außenmaßen und einer patentierten Ventilkonstruktion. Das tropffreie Kuppeln und Entkuppeln ist beim Hochdruckprogramm von CEJN Standard. Sämtliche belasteten Teile bestehen aus verzinktem Stahl. Staubschutzkappen aus Kunststoff sind sowohl bei Kupplung als auch bei Nippel Standard. Die Serie wird vor allem für Mutternspanner, Lagerabzieher etc. empfohlen.



Technische Daten

Material: Gehärtet, verzinkter Stahl
Max. Arbeitsdruck: 200 MPa
Min. Sprengdruck: 400 MPa
Nennweite: 2,5 mm
Temperaturbereich: - 30°C - + 100°C
Durchflußmenge bei 0,4 MPa Δp : 5,8 l/min

Der Nippel darf in entkuppeltem Zustand nicht belastet werden, siehe auch Seite 26.

	Art.-Nr.	Anschluß	Länge	Durchmesser	Schlüsselweite	Kuppelweg	Gewicht	empf. Anzugs- moment (Nm)	empf. Dichtungs- methode	
KUPPLUNGEN	Innengewinde									
		10 125 1202	G 1/4"	64.3	30.0	24	20.2	210	40-50	CMS
NIPPEL	Innengewinde									
		10 125 6202	G 1/4"	38.0	25.4	22	-	60	40-50	CMS
	Außengewinde ohne ventil									
	10 125 5252	G 1/4"	42.5	25.4	22	-	65	100-110	Kupfer- dichtung (2*)	



Staubschutzkappe aus Kunststoff für Kupplung

Art.-Nr. 09 115 1004



Staubschutzkappe aus Kunststoff für Nippel

Art.-Nr. 09 115 1055

Weitere Informationen zu den Anschlüssen gemäß ISO Standard finden Sie auf Seite 23 angegeben. Alle Abmessungen sind in mm, Erklärungen für Abmessungen siehe Seite 25. Fragen Sie Ihren Händler in Ihrer Nähe nach Lieferzeit und Preis.



Serie 135. 300 MPa

Die Serie 135 ist ein typisches CEJN Produkt für extrem hohe Arbeitsdrücke, bis 300 MPa. Die Serie hält auch entkuppelt Drücken bis zu 3000 bar stand (gilt sowohl für Kupplung als auch für Nippel). Das tropffreie Kuppeln und Entkuppeln ist bei dem Hochdruckprogramm von CEJN Standard. Die Kupplung ist mit Sicherheitsring für die Verschlusschülse erhältlich, um ein unbeabsichtigtes Entkuppeln zu verhindern. Staubschutzkappen aus Kunststoff sind sowohl bei Kupplung als auch bei Nippel Standard. Das Verdrehen des Nippels in der Kupplung kann mit der Zeit zu größeren Kugeleindrücken führen! Daher bieten wir den Nippel in drehbarer und nicht-drehbarer Ausführung an. Sämtliche Kupplungen und Nippel werden vor Lieferung auf vollen Arbeitsdruck geprüft. Die Serie macht es möglich, Pumpen und Zubehör selbst bei extremen Drücken schneller, sicherer und bequemer zu verbinden. Einsatzbereiche sind vor allem Lagerabzieher, Mutternsprenger und hydraulische Testanlagen.

Technische Daten

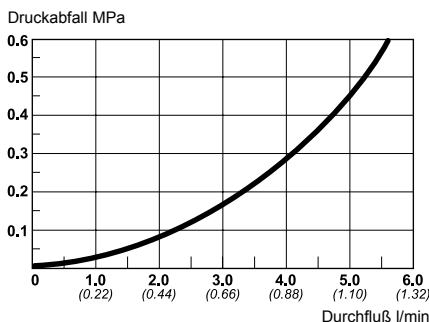
Material: Gehärtet, verzinkter Stahl
Max. Arbeitsdruck: 300 MPa
Min. Spengdruck: 600 MPa
Nennweite: 2,5 mm
Temperaturbereich: -20°C - +80°C
Durchflußmenge bei 0,4 MPa Δp : 4,6 l/min
Max. empf. Anzahl von Lastwechsel
 mit Nippel 10 135 6505: 1000
 mit Nippel 10 135 6506: 5000



KUPPLUNGEN	Innengewinde mit 60°-Dichtkonus (kompatibel mit sämtlichen Nippelausführungen)	Art.-Nr.	Anschluß	Länge	Durchmesser	Schlüsselweite	Kuppelweg	Gewicht	empf. Anzugsmoment (Nm)	empf. Dichtungsmethode
		10 135 1505	M16x1.5	64.0	30.0	22	20.6	210	40-50	
	Max. Arbeitsdruck: 300 MPa Min. Spengdruck: 600 MPa Temperaturbereich: -20° C - +80° C Max. Anzahl Lastwechsel (auf max. Arbeitsdruck) verbunden mit Nippel 10 135 6505: 1000 Nippel 10 135 6506: 5000								Dichtungsmaterial: Nitrilgummi Nennweite: 2,5 mm	
NIPPEL	Innengewinde mit 60°-Dichtkonus Standardausführung	Art.-Nr.	Anschluß	Länge	Durchmesser	Schlüsselweite	Kuppelweg	Gewicht	empf. Anzugsmoment (Nm)	empf. Dichtungsmethode
		10 135 6505	M16x1.5	55.3	25.0	22	-	125	40-50	
	Max. Arbeitsdruck: 300 MPa Min. Spengdruck: 600 MPa Temperaturbereich: -20° C - +80° C Max. Anzahl Lastwechsel (auf max. Arbeitsdruck): 1000								Dichtungsmaterial: Nitrilgummi Nennweite: 2,5 mm	
	Innengewinde mit 60°-Dichtkonus nicht drehbare Ausführung	Art.-Nr.	Anschluß	Länge	Durchmesser	Schlüsselweite	Kuppelweg	Gewicht	empf. Anzugsmoment (Nm)	empf. Dichtungsmethode
	10 135 6506	M16x1.5	55.3	25.0	22	-	125	40-50		
	Max. Arbeitsdruck: 300 MPa Min. Spengdruck: 600 MPa Temperaturbereich: -20° C - +80° C Max. Anzahl Lastwechsel (auf max. Arbeitsdruck): 5000 Nicht drehbare Version. Beim Kuppeln sind 6 verschiedene Lagen möglich.								Dichtungsmaterial: Nitrilgummi Nennweite: 2,5 mm	



Staubschutzkappe aus Kunststoff für Kupplung

Art.-Nr. 09 140 1000



Staubschutzkappe aus Kunststoff für Nippel

Art.-Nr. 09 140 1050

Weitere Informationen zu den Anschlüssen gemäß ISO Standard finden Sie auf Seite 23 angegeben. Alle Abmessungen sind in mm, Erklärungen für Abmessungen siehe Seite 25. Fragen Sie Ihren Händler in Ihrer Nähe nach Lieferzeit und Preis.





Serie 230. 70 MPa Schraubkupplungen.

Die Serie 230 ist eine Schraubkupplungsserie und stellt eine gute Ergänzung zu CEJNs großem Sortiment an Schnellverschlußkupplungen dar. Auch diese Serie zeichnet sich durch die Qualitätsmerkmale von CEJN aus und hat eine hohe Durchflußkapazität. Die Serie kann unter Druck gekuppelt werden und ist mit den meisten handelsüblichen Fabrikaten kompatibel. Handpumpen, Zylinder und Hebewerkzeuge sind nur einige Beispiel für mögliche Einsatzgebiete.

Technische Daten

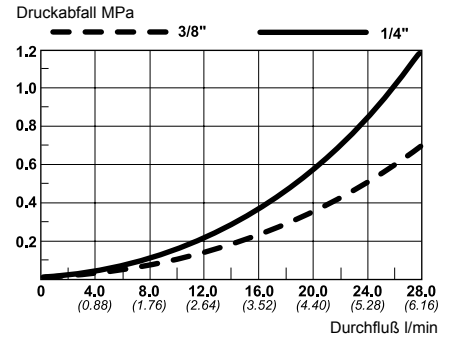
Material, Kupplung: Verzinkter Stahl
Material, Staubschutzkappe: Stahl
Dichtung: Nitril NBR
Max. Arbeitsdruck: 70 MPa
Min. Sprengdruck:
 gekuppelt: 1/4" 220 MPa. 3/8" 185 MPa
 Kupplung, entkuppelt: 1/4" 180 MPa. 3/8" 185 MPa
 Nippel, entkuppelt: 1/4" 149 MPa. 3/8" 150 MPa
Nennweite: 1/4" 5 mm. 3/8" 7 mm
Durchflußmenge bei 0,4 MPa Δp :
 1/4" 16,1 l/min und 3/8" 21,2 l/min
Temperaturbereich: -30°C - + 100°C



	Art.-Nr.	Anschluß	Länge	Durchmesser	Schlüsselweite	Kuppelweg	Gewicht	empf. Anzugs- moment (Nm)	empf. Dichtungs- methode	
KUPPLUNGEN Außengewinde		10 230 1452	NPT 1/4"	60.8	28.0	22	18.8	120	50-60	-
		10 230 1484	NPT 3/8"	72.3	35.0	24	25.4	220	70-80	-
NIPPEL Innengewinde		10 230 6402	NPT 1/4"	32.5	28.0	19	-	75	50-60	-
		10 230 6434	NPT 3/8"	40.0	35.0	32	-	140	70-80	-

Staubschutzkappe



10 230 4101
Für 1/4" Kupplung 10 230 1452



10 230 4100
Für 1/4" Nippel 10 230 6402



10 230 4103
Für 3/8" Kupplung 10 230 1484



10 230 4102
Für 3/8" Nippel 10 230 6434

Weitere Informationen zu den Anschlüssen gemäß ISO Standard finden Sie auf Seite 23 angegeben. Alle Abmessungen sind in mm, Erklärungen für Abmessungen siehe Seite 25. Fragen Sie Ihren Händler in Ihrer Nähe nach Lieferzeit und Preis.

Komplett montierte Schlauchsets

DRUCKGEPRÜFT UND GEBRAUCHSFERTIG



Das Sortiment an Hochdruckhydraulikschlauchsets von CEJN zeugt wie der Rest der CEJN Produktlinie von Qualität und Leistungsfähigkeit. Nur die Besten dürfen das Markenzeichen von CEJN tragen, und dieses Sortiment gehört eindeutig dazu. Das Programm enthält vier Schlauchtypen mit unterschiedlichen Druckstufen bis zu 2.500 bar. Bei der großen Auswahl an Anschlüssen können die montierten Schlauchsets fast allen Anforderungen genügen.

Ihre Vorteile!

- extrem hohe Arbeitsdrücke
- behält die Biegsamkeit über die gesamte Lebensdauer hinweg
- kleine Volumenausdehnung
- glatte Innenfläche
- knicksicher durch stahlverstärkte Konstruktion
- abriebresistente Außenschicht
- geringe Außenabmessungen
- ausgezeichnete chemische Widerstandsfähigkeit

Ihr Gewinn!

Der CEJN Hochdruckschlauch ist ein spiralisierte, stahlverstärkter Polymerschlauch, der die Leistungsfähigkeit konventioneller Produkte übertrifft. Er hält einem sehr hohen Arbeitsdruck stand und behält dabei seine Biegsamkeit über die gesamte Lebensdauer hinweg. Durch die geringe Volumenausdehnung erfolgt eine schnelle Abläufe im Hydrauliksystem, während die glatte Innenfläche für einen minimalen Druckabfall sorgt. Die knicksichere, stahlverstärkte Konstruktion zusammen mit der abriebresistenten Außenschicht und der ausgezeichneten chemischen Widerstandsfähigkeit ermöglichen eine lange Lebensdauer sogar unter härtesten Anwendungen. Die Schlauchsets, bedingt durch die geringen Außenabmessungen, eignen sich auch für geringe Montagebereichabmessungen.

Schlauch	CEJN 700	CEJN 1000	CEJN 1800	CEJN 2500
Art.-Nr.:				
Schlauch	19 951 0701 (rot)	19 951 1001 (schwarz)	19 951 1801 (blau)	19 951 2501 (rot)
Twin-Schlauch	19 951 0710 (rot/gelb)	19 951 1010 (rot/blau)	–	–
Design:	Innenschicht Polyamid (PA), 2 Wickellagen Stahldraht, hohe Zugfestigkeit, 2 offene spirale Synthetikfasern, Außenschicht Polyurethan (PUR)	Innenschicht Polyamid (PA), 4 Wickellagen Stahldraht, Außenschicht Polyurethan (PUR)	Innenschicht Polyoxymethylen (POM), 4 Wickellagen Stahldraht, hohe Zugfestigkeit Außenschicht Polyamid (PA)	Innenschicht Polyoxymethylen (POM), 6 Wickellagen Stahldraht, hohe Zugfestigkeit Außenschicht Polyamid (PA)
Max. Arbeitsdruck:	700 bar (70 MPa)	1.000 bar (100 MPa)	1.800 bar (180 MPa)	2.500 bar (250 MPa)
Min. Berstdruck:	1.860 bar (186 MPa)	3.200 bar (320 MPa)	4.500 bar (450 MPa)	6.250 bar (625 MPa)
ID x AD:	6,3 x 12,4 mm	6,3 x 13,3 mm	4,7 x 11,5 mm	4,7 x 13,0 mm
Min. Biegeradius:	70 mm	80 mm	130 mm	175 mm
Gewicht:	190 g/m	305 g/m	280 g/m	410 g/m
Temperaturbereich:	-40 °C bis +100 °C (-40 °F bis +212 °F)	-40 °C bis +100 °C (-40 °F bis +212 °F)	-40 °C bis +100 °C (-40 °F bis +212 °F)	-40 °C bis +100 °C (-40 °F bis +212 °F)
Hinweis: Andere Farben auf Anfrage				

Weitere Informationen zu den Anschlüssen gemäß ISO Standard finden Sie auf Seite 23 angegeben. Alle Abmessungen sind in mm, Erklärungen für Abmessungen siehe Seite 25. Fragen Sie Ihren Händler in Ihrer Nähe nach Lieferzeit und Preis.

Schlauchsets nach Ihren Wünschen!

Unbegrenzte Möglichkeiten!

Jedes Schlauchset wird gemäß Ihrem Auftrag montiert. Der Schlauch kann in jede beliebige Länge geschnitten und mit einer großen Auswahl an Gewindefittings und Kupplungen bzw. Nippeln montiert werden. Die diversen Serien von CEJN mit hochleistungsfähigen Hochdruckhydraulikkupplungen bilden eine exzellente Ergänzung und passen auf jedes Schlauchset. Vor der Auslieferung wird jedes Schlauchset druckgeprüft, um Ihre Sicherheit und die Leistungsfähigkeit zu gewährleisten. Die gelieferten Sets sind ohne weitere Montage, Tests oder Prüfungen gebrauchsfertig. Das spart Ihnen Zeit und Geld. Vier Schläuche mit verschiedenen Druckstufen, eine große Auswahl an Anschlüssen und verschiedenen Hochleistungskupplungen machen die Hochdruck-Hydraulikschlauchsets von CEJN zur idealen Wahl für fast alle Anwendungen. Untenstehend finden Sie eine kleine Auswahl von Schläuchen und Anschlüssen. Auf Anfrage sind selbstverständlich weitere Optionen möglich.

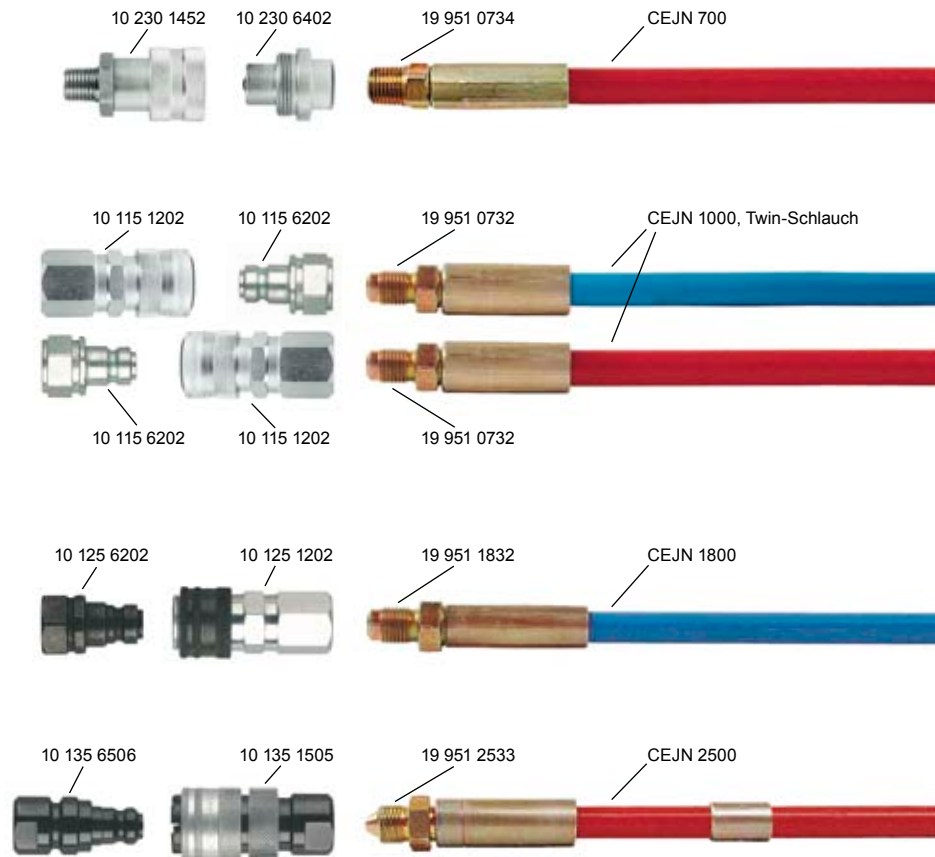

Anschlüsse, Art.-Nr.	700/1.000 bar	1.800 bar	2.500 bar
G 1/4" AG mit 60°-Innenkonus + Aussparung für Tredo-Ring	19 951 0730	19 951 1830	–
G 1/4" AG mit Aussparung für USIT-Ring	19 951 0731	–	–
G 1/4" AG mit 120° -Außenkonus (CMS)	19 951 0732	19 951 1832	19 951 2530
G 1/4" AG mit flachem Ende für Kupferdichtung (* mit Aussparung für USIT-Ring)	19 951 0733	19 951 1831 *	19 951 2534
1/4" NPT AG	19 951 0734	–	–
3/8" NPT AG	19 951 0735	–	–
3/8" NPT IG	19 951 0740	–	–
R 1/4" AG	19 951 0741	–	–
R 3/8" AG	19 951 0736	–	–
Überwurf (60°) + G 1/4" IG	19 951 0737	19 951 1833	19 951 2531
M16x1,5 AG mit 60°-Außenkonus	–	–	19 951 2533
Überwurf + 24°/60° Konus + M14 x 1,5 IG	19 951 0738	–	–
Überwurf 59°-Außenkonus + 9/16"-18 UNF IG	–	–	19 951 2532
Überwurf 24° Außenkonus mit O-Ring + M18 x 1,5 IG	19 951 0739	–	–
Knickschutzfeder	19 951 1080	–	–
Klammer für Twin-Schlauch	19 951 1081	–	–
Schutzschlauch PVC	–	19 951 1880	–

Zubehör	Art.-Nr.
Kupferdichtung	09 950 4600
Tredo-Ring (Gummi-Metall-Dichtung) für G 1/4"	19 950 0062
Tredo-Ring (Gummi-Metall-Dichtung) für G 1/4", hochgradiger Stahl	19 950 0083
USIT-Ring (Gummi-Metall-Dichtung) für G 1/4"	19 950 0084

Weitere Informationen zu den Anschlüssen gemäß ISO Standard finden Sie auf Seite 23 angegeben. Alle Abmessungen sind in mm, Erklärungen für Abmessungen siehe Seite 25. Fragen Sie Ihren Händler in Ihrer Nähe nach Lieferzeit und Preis.

Serie 940. Manometer.

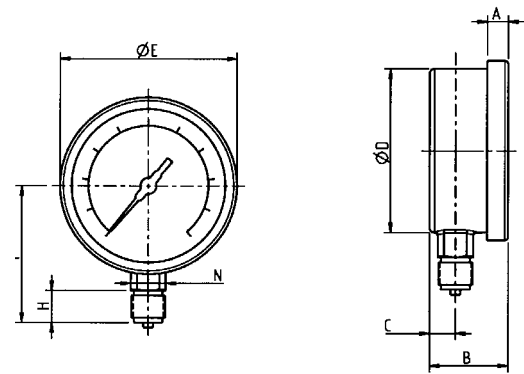

Anschluß unten.
Ø 63 mm. Ø 100 mm. Ø 160 mm.

Das Sortiment von CEJN umfaßt Manometer mit Anschlußmöglichkeiten unten und hinten sowie mit Skalen bis zu 200 MPa. Sämtliche Manometer sind für eine höhere Leistung und längere Lebensdauer mit Glycerin gefüllt. Die Manometer werden aus rostfreiem Stahl gefertigt und können daher auch in schmutzigen und schwierigen Umgebungen eingesetzt werden. Es empfiehlt sich, den Manometer mit Hilfe eines Verteilerblocks (siehe Seite 22) anzuschließen.

Technische Daten

Max. empfohlener Arbeitsdruck: 75 % der gesamten Skala.

Material: rostfreier Stahl AISI 316 und AISI 304.

Skalenscheibe aus Aluminium, schwarze Skaleneinteilung.

Zeiger aus Aluminium/rostfreiem Stahl.

Dichtungen aus Polychloropren.

Sichtglas aus Plexiglas.

Anzeige: bar und PSI.

Sicherheit: IP 65.

Füllung mit 98 % Glycerin.

Genauigkeit: Ø 63 mm: +/- 1,6%, Ø 100 und 160 mm: +/- 1,0%.

Temperaturbereich: +15° C - + 65° C.

Sonstiges: Ø 100 und 160 mm sind gefertigt nach EN 837-1

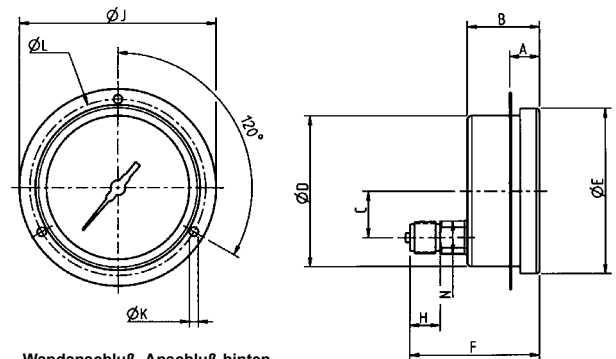

Wandanschluß, Anschluß hinten.
Ø 63 mm (Anschluß in der Gehäusemitte).
Ø 100 mm. Ø 160 mm.

	Art.-Nr.	Anschluß	Skala max. Arbeitsdruck	Maße mm											
				A	B	C	D	E	F	H	J	K	L	N	
Ø 63 MM	Anschluß unten Außengewinde	19 940 2120	G 1/4"	1000 (14 500)	22	42	9,5	62	64	52	13	-	-	-	14
		19 940 2121	NPT 1/4"	1000 (14 500)	22	42	9,5	62	64	52	13	-	-	-	14
Ø 63 MM	Anschluß hinten Außengewinde	19 940 2320	G 1/4"	1000 (14 500)	5	32	0	62	68	55	13	85	3,6	75	14
		19 940 2321	NPT 1/4"	1000 (14 500)	5	32	0	62	68	55	13	85	3,6	75	14
Ø 100 MM	Anschluß unten Außengewinde	19 940 3120	G 1/2"	1000 (14 500)	17,5	49,5	15,5	99	101	87	20	-	-	-	22
		19 940 3140	NPT 1/2"	1000 (14 500)	17,5	49,5	15,5	99	101	87	20	-	-	-	22
		19 940 3121	G 1/2"	1600 (23 200)	17,5	49,5	15,5	99	101	87	20	-	-	-	22
		19 940 3122	G 1/2"	2060 (29 870)	17,5	49,5	15,5	99	101	87	20	-	-	-	22
Ø 100 MM	Anschluß hinten Außengewinde	19 940 3320	G 1/2"	1000 (14 500)	6	54	30	101	101	85,5	20	132	4,8	116	22
		19 940 3321	G 1/2"	1600 (23 200)	6	54	30	101	101	85,5	20	132	4,8	116	22
		19 940 3322	G 1/2"	2060 (29 870)	6	54	30	101	101	85,5	20	132	4,8	116	22
Ø 160 MM	Anschluß unten Außengewinde	19 940 4120	G 1/2"	1000 (14 500)	17,5	49,5	15,5	159	161	118	20	-	-	-	22
		19 940 4121	G 1/2"	1600 (23 200)	17,5	49,5	15,5	159	161	118	20	-	-	-	22
		19 940 4122	G 1/2"	2060 (29 870)	17,5	49,5	15,5	159	161	118	20	-	-	-	22
Ø 160 MM	Anschluß hinten Außengewinde	19 940 4320	G 1/2"	1000 (14 500)	10	49,5	50	159	161	82	20	196	5,8	178*	22
		19 940 4321	G 1/2"	1600 (23 200)	10	49,5	50	159	161	82	20	196	5,8	178*	22
		19 940 4322	G 1/2"	2060 (29 870)	10	49,5	50	159	161	82	20	196	5,8	178*	22

Weitere Informationen zu den Anschlüssen gemäß ISO Standard finden Sie auf Seite 23 angegeben. Alle Abmessungen sind in mm, Erklärungen für Abmessungen siehe Seite 25. Fragen Sie Ihren Händler in Ihrer Nähe nach Lieferzeit und Preis.

* nicht nach EN 837-1

Serie 950. Adapter. 100–300 MPa

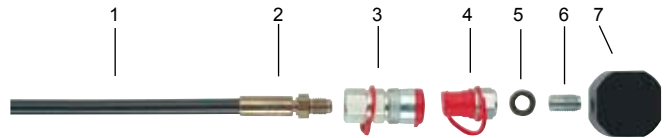

- 1. Schlauchtyp CEJN 1000
- 2. G 1/4" AG mit 120°-Außendichtkonus (CMS) Art.-Nr. 19 951 0732
- 3. Kupplung Art.-Nr. 10 115 1202
- 4. Nippel Art.-Nr. 10 115 6202
- 5. Gummi-Metall-Dichtung Art.-Nr. 19 950 0062
- 6. Adapter Art.-Nr. 19 950 0015
- 7. Verteilerblock Art.-Nr. 19 950 1680

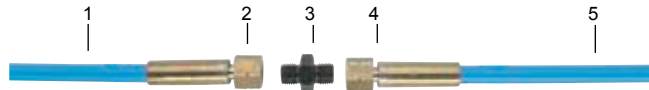

- 1. Schlauchtyp CEJN 1800
- 2. G 1/4" Überwurfmutter mit 24°/60° Außendichtkonus Art.-Nr. 19 951 1833
- 3. Adapter Art.-Nr. 19 950 1622
- 4. G 1/4" Überwurfmutter mit 24°/60° Außendichtkonus Art.-Nr. 19 951 1833
- 5. Schlauchtyp CEJN 1800

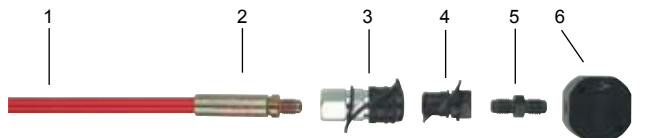









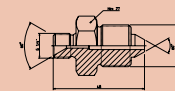

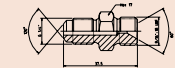

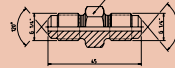

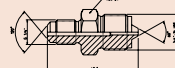

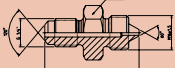

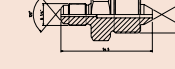

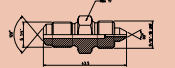

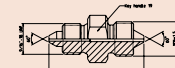

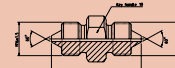
- 1. Schlauchtyp CEJN 2500
- 2. G 1/4" AG mit 120°-Außendichtkonus (CMS) Art.-Nr. 19 951 2530
- 3. Kupplung Art.-Nr. 10 125 1202
- 4. Nippel Art.-Nr. 10 125 6202
- 5. Adapter Art.-Nr. 19 950 1601
- 6. Verteilerblock Art.-Nr. 19 950 1680

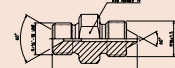
Eine sichere und problemlose Verbindung ist immer von größter Wichtigkeit. Das Adapterprogramm von CEJN enthält eine große Anzahl von Adaptern, die eine Vielzahl von Anschlußmöglichkeiten bieten und mit den meisten Kupplungen und Schläuchen kompatibel sind. Sämtliche Adapter werden aus brüniertem Stahl hergestellt. Der Arbeitsdruck variiert zwischen 100 und 300 MPa, siehe Produktabelle für Einzelheiten über die jew. Adapter.

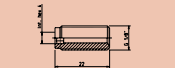
Artikelnummer Max. Arbeitsdruck bar	Anschluß 1	Anschluß 2	Erklärung
19 950 1622 Mit Gummi-Metall-Dichtung 100 MPa Mit 24/60°-Konus 200 MPa			1. G 1/4" AG mit 60°-Innenkonus. 2. G 1/4" AG mit 60°-Innenkonus
19 950 1623 100 MPa			1. G 1/4" AG mit 60°-Innenkonus 2. NPT 1/4" AG
19 950 1621 100 MPa			1. G 1/4" AG mit 60°-Innenkonus 2. KR 1/4" AG
19 950 1603 100 MPa			1. G 1/4" AG mit 60°-Innenkonus 2. NPT 3/8" AG
19 950 1604 100 MPa			1. G 1/4" AG mit 60°-Innenkonus 2. KR 3/8" AG
19 950 1602 200 MPa			1. G 1/4" AG mit 60°-Innenkonus 2. G 1/4" AG mit 120°-Außenkonus
19 950 1605 200 MPa			1. G 1/4" AG mit 60°-Innenkonus 2. UNF 9/16"-18 Gewinde mit 60°-Außenkonus
19 950 1606 200 MPa			1. G 1/4" AG mit 60°-Innenkonus 2. UNF 3/4"-16 AG mit 60°-Außenkonus
19 950 1607 200 MPa			1. G 1/4" AG mit 60°-Innenkonus 2. M 6x1,5 AG mit 60°-Außenkonus

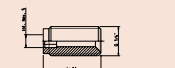
Weitere Informationen zu den Anschlüssen gemäß ISO Standard finden Sie auf Seite 23 angegeben. Alle Abmessungen sind in mm, Erklärungen für Abmessungen siehe Seite 25. Fragen Sie Ihren Händler in Ihrer Nähe nach Lieferzeit und Preis.

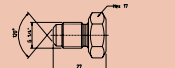
Artikelnummer Max. Arbeitsdruck bar		Anschluß 1	Anschluß 2	Erklärung
19 950 1608 200 MPa				1. G 1/4" AG mit 60°-Innenkonus 2. M22x1,5 AG mit 60°-Außenkonus
19 950 0029 200 MPa				1. G 1/4" AG mit 120°-Außenkonus 2. UNF 9/16"-18 AG mit 60°-Innenkonus
19 950 1601 300 MPa				1. G 1/4" AG mit 120°-Außenkonus 2. G 1/4" AG mit 120°-Außenkonus
19 950 1611 200 MPa				1. G 1/4" AG mit 120°-Außenkonus 2. UNF 3/4"-16 AG mit 60°-Außenkonus
19 950 1610 300 MPa				1. G 1/4" AG mit 120°-Außenkonus 2. M16x1,5 AG mit 60°-Außenkonus
19 950 1609 200 MPa				1. G 1/4" AG mit 120°-Außenkonus 2. M22x1,5 AG mit 60°-Außenkonus
19 950 0022 300 MPa				1. G 1/4" AG mit 120°-Außenkonus 2. UNF 9/16"-18 AG mit 60°-Außenkonus
19 950 1613 300 MPa				1. UNF 9/16"-18 AG mit 60°-Außenkonus 2. M16x1,5 AG mit 60°-Außenkonus
19 950 1612 300 MPa				1. M16x1,5 AG mit 60°-Außenkonus 2. M16x1,5 AG mit 60°-Außenkonus
19 950 1614 200 MPa				1. UNF 9/16"-18 AG mit 60°-Innenkonus 2. M16x1,5 AG mit 60°-Außenkonus
19 950 0016 100 MPa				G 1/8" AG, Gewinde durchgehend
19 950 0015 100 MPa				G 1/4" AG, Gewinde durchgehend
19 950 1600 300 MPa				1. G 1/4" AG mit 120°-Außenkonus 2. -

Gummi-Metall-Dichtungen

Tredo



Artikelnummer

Größe

Max. Arbeitsdruck MPa

19 950 0061
19 950 0062
19 950 0064

1/8"
1/4"
3/8"

100
100
100



höhere Verschleißfestigkeit
19 950 0083

1/4"

150 (Sprengdruck 260 MPa)

USIT



19 950 0084

1/4"

100

Kupferdichtung



09 950 4600

1/4"

200

Weitere Informationen zu den Anschlüssen gemäß ISO Standard finden Sie auf Seite 23 angegeben. Alle Abmessungen sind in mm, Erklärungen für Abmessungen siehe Seite 25. Fragen Sie Ihren Händler in Ihrer Nähe nach Lieferzeit und Preis.

Serie 950. Verteilerblock. 300 MPa

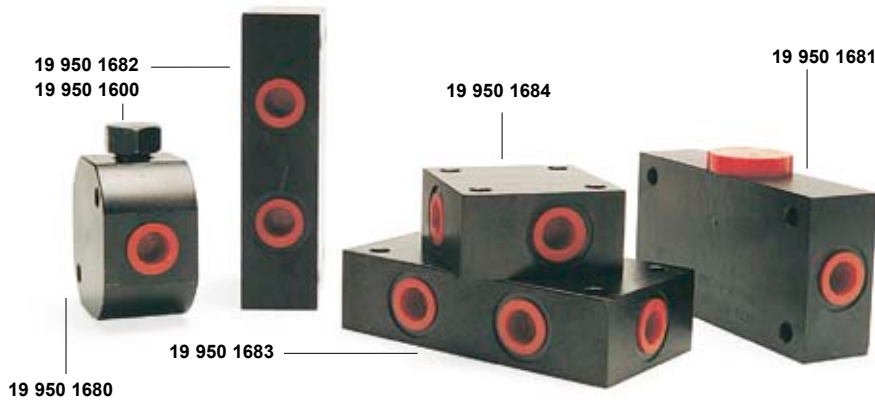

CEJN Verteilerblöcke ermöglichen den Anschluß mehrerer Hydraulikleitungen ausgehend von einer Pumpe zu verschiedenen Werkzeugen sowie den Anschluß eines Manometers. Die Blöcke sind in fünf verschiedenen Größen und Ausführungen mit unterschiedlicher Anschlußanzahl lieferbar, für Einzelheiten siehe Produkttabelle. Fünf unterschiedliche Verteilerblöcke aus brüniertem Stahl. Nennweite 5 mm.

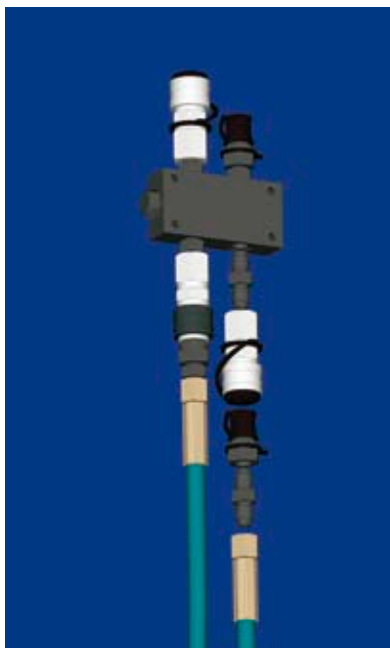
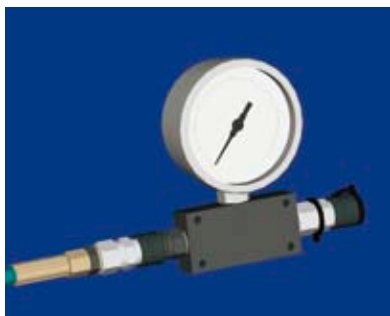

	Artikelnummer	Anschluß	Max. Arbeitsdruck MPa
VERTEILERBLOCK	19 950 1680	G 1/4" IG. Dichtung mit 120°-Dichtkonus Gummi-Metall-Dichtung wird mit Blindstopfen geliefert	300 (100 MPa mit Gummi-Metall- dichtung)
	19 950 1681	G 1/4" IG. Dichtung mit 120°-Dichtkonus Gummi-Metall-Dichtung Manometeranschluß G 1/2"	200 (100 MPa mit Gummi-Metall- Dichtung) wird mit Dichtungs- scheibe geliefert
	19 950 1682	G 1/4" IG. Dichtung mit 120°-Dichtkonus alt. Gummi-Metall-Dichtung	300 (100 MPa mit Gummi-Metall- Dichtung)
	19 950 1683	G 1/4" IG. Dichtung mit 120°-Dichtkonus alt. Gummi-Metall-Dichtung	300 (100 MPa mit Gummi-Metall- Dichtung)
	19 950 1684	G 1/4" IG. Dichtung mit 120°-Dichtkonus alt. Gummi-Metall-Dichtung	300 (100 MPa mit Gummi-Metall- Dichtung)
	Blindstopfen	19 950 1600	G 1/4" G. 120°-Dichtkonus

Weitere Informationen zu den Anschlüssen gemäß ISO Standard finden Sie auf Seite 23 angegeben. Alle Abmessungen sind in mm, Erklärungen für Abmessungen siehe Seite 25. Fragen Sie Ihren Händler in Ihrer Nähe nach Lieferzeit und Preis.

Wartungsempfehlung – für Hochdruckkupplungen und Nippel

Um die Funktionsfähigkeit und Qualität von Kupplung und Nippel langfristig garantieren zu können, beachten Sie bitte die folgenden Empfehlungen:

- Bitte beachten Sie, dass die Nippel im ungekuppeltem Zustand nicht unter Druck stehen dürfen. Dies kann zu Schäden an der Dichtung und somit zu Leckagen führen.
- Überschreiten Sie nicht den von CEJN angegebenen Arbeitsdruck. Entnehmen Sie den Arbeitsdruck dem Katalog (angegebener min. Sprengdruck gilt nur für neue Produkte, die Überladungen, Stößen, Korrosion usw. noch nicht ausgesetzt waren)
- Kupplungen und Nippel möglichst sauber und trocken halten, vor dem Kupplungsvorgang auf Verschmutzungen überprüfen.
- Im ungekuppelten Zustand Kupplungen und Nippel mit Staubschutzkappen gegen Verschmutzung sichern.
- Nach dem Kupplungsvorgang auch die Staubschutzkappen von Kupplung und Nippel ineinander stecken, um sie vor Verschmutzung zu schützen.
- Keine Schlägeinwirkung gegen Kupplungen und Nippel.
- Überprüfen Sie regelmäßig die Kupplungsdichtung und die beweglichen Teile. Bei Beschädigungen die Kupplung austauschen.
- Überprüfen Sie die Nippel regelmäßig. Sollten Kugeleindrücke oder Materialaufwurf am Nippel festgestellt werden, diesen austauschen.
- Wählen Sie die passende Verbindung für Ihre Anwendung. Zu große Anschlüsse verursachen nur unnötigen Abrieb an der Kupplung.

Technische Daten - Abmessungen und Größen

Öldurchfluß: Der Öldurchfluß wird mit einer Genauigkeit von $\pm 5\%$ gemessen. Diese Durchflußrate gilt für eine Viskosität von 30 cSt (30 mm²/s)

Arbeitsdruck: Angegeben in bar und PSI. Der Arbeitsdruck wird gemäß den verschiedenen nationalen und internationalen Standards für Schnellverschlussskupplungen festgesetzt.

Sprengdruck: Angegeben in bar und PSI und mit einer Genauigkeit von $\pm 3\%$ gemessen. Der Mindest-Sprengdruck berechnet sich aus der Multiplikation mit einem Sicherheitsfaktor und dem Arbeitsdruck.

Gewicht: Das Gewicht wird in "g" (Gramm) als ein Durchschnittswert von 10 Stück ermittelt.

Temperaturbereich: Die Temperatur wird in "Grad Celsius" gemessen. Ungenauigkeit von $\pm 2^\circ\text{C}$.

Alle technischen Daten sind gemäß CEJN Standard gemessen. Fragen Sie CEJN nach weiteren Informationen

Dichtungsmaterialien

MATERIALIEN	MERKMALE	TEMPERATURBEREICH	MEDIEN
NBR (Nitril Buna-N)	Beständig gegen Wasser, Kraftstoffe, Fett, Mineralöl, Dampf und verdünnte Laugen. Nicht ozonbeständig.	-30°C bis +100°C (-22°F bis +212°F)	Druckluft, Öl, Wasser
FPM (Fluorocarbon Viton®)	Empfohlen für Kraftstoffe, div. Öle und Säuren. Witterungsbeständig. Nicht geeignet für Heißwasser und -dampf.	-15°C bis +200°C (-5°F bis +392°F)	Chemikalien, Heißluft
EPDM (Ethylenpropylen EPDM/ EPM)	Besonders geeignet für Heißwasser, Dampf, div. Laugen und Säuren. Nicht geeignet für Mineralöl.	-40°C bis +150°C (-40°F bis +302°F)	Wasser

Konsultieren Sie CEJN hinsichtlich weiterer Informationen über Dichtungsmaterialien und die Kompatibilität mit Chemikalien bei den CEJN-Kupplungen.

Erklärungen für die Tabellen auf Seite 9-22

- Dichtungsmethoden und Maße

T = Gummi-Metall-Dichtung (Gummi-Metall-Dichtung).

Siehe Seite 21.

CMS = CEJN Metal Seal (120°-Konus)

1* = Hochfeste Gummi-Metall-Dichtung 19 950 0083

2* = Kupfer-Dichtung 09 950 4600

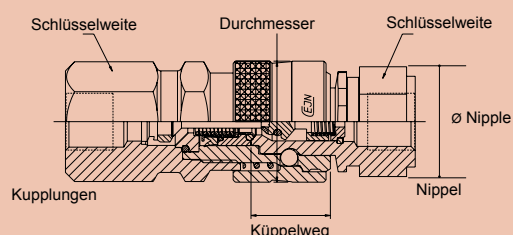

Einheiten, Umrechnungstabellen und Formeln

Druck

VON	ZU	MULTIPLIKATOR	BEISPIEL
atm (Atmosphäre)	bar	1,01325	1,1 atm x 1,01325 = 1,115 bar
atm	MPa	0,10132	1,1 atm x 0,10132 = 0,111 MPa
atm	PSI	14,696	1,1 atm x 14,696 = 16,166 PSI
bar	atm	0,98692	10 bar x 0,98692 = 9,8692 atm
bar	MPa	0,1	10 bar x 0,1 = 1,0 MPa
bar	PSI	14,504	10 bar x 14,504 = 145 PSI
MPa (Megapascal)	atm	9,8692	10 MPa x 9,8692 = 98,692 atm
MPa	bar	10	10 MPa x 10 = 100 bar
MPa	PSI	145,0	10 MPa x 145,0 = 1450 PSI
PSI (Pfund/Quadratzoll)	atm	0,068	100 PSI x 0,068 = 6,80 atm
PSI	bar	0,0689	100 PSI x 0,0689 = 6,89 bar
PSI	MPa	0,00689	100 PSI x 0,00689 = 0,689 MPa

Durchfluss

VON	ZU	MULTIPLIKATOR	BEISPIEL
CFM (Kubikfuß/Minute)	l/min	28,32	100 CFM x 28,32 = 2832 l/min
CFM	l/s	0,472	100 CFM x 0,472 = 47,2 l/s
CFM	m³/h	1,699	100 CFM x 1,699 = 169,9 m³/h
l/min (Liter/Minute)	CFM	0,0353	100 l/min x 0,0353 = 3,5 CFM
l/min	l/s	0,0167	100 l/min x 0,0167 = 1,7 l/s
l/min	m³/h	0,06	100 l/min x 0,06 = 6 m³/h
l/s (Liter/Sekunde)	CFM	2,119	10 l/s x 2,119 = 21,2 CFM
l/s	l/min	60	10 l/s x 60 = 600 l/min
l/s	m³/h	3,6	10 l/s x 3,6 = 36 m³/h
m³/h (Kubikmeter/Stunde)	CFM	0,5885	10 m³/h x 0,5885 = 5,885 CFM
m³/h	l/min	16,667	10 m³/h x 16,667 = 166,7 l/min
m³/h	l/s	0,2777	10 m³/h x 0,2777 = 2,777 l/s

Volumen

VON	ZU	MULTIPLIKATOR	BEISPIEL
ft³ (Kubikfuß)	gl UK	6,228	10 ft³ x 6,228 = 62,28 gl UK
ft³	gl US	7,48	10 ft³ x 7,48 = 74,8 gl US
ft³	l	28,32	10 ft³ x 28,32 = 283,2 l
ft³	m³	0,0283	10 ft³ x 0,0283 = 0,283 m³
gl UK (Britische Gallone)	ft³	0,1605	10 gl UK x 0,1605 = 1,605 ft³
gl UK	gl US	1,2009	10 gl UK x 1,2009 = 12,009 gl US
gl UK	l	4,546	10 gl UK x 4,546 = 45,46 l
gl UK	m³	0,0045	10 gl UK x 0,0045 = 0,045 m³
gl US (US-Gallone)	ft³	0,1336	10 gl US x 0,1336 = 1,336 ft³
gl US	gl UK	0,8326	10 gl US x 0,8326 = 8,326 gl UK
gl US	l	3,785	10 gl US x 3,785 = 37,85 l
gl US	m³	0,0037	10 gl US x 0,0037 = 0,037 m³
l (Liter)	ft³	0,0353	100 l x 0,0353 = 3,53 ft³
l	gl UK	0,220	100 l x 0,220 = 22,0 gl UK
l	gl US	0,264	100 l x 0,264 = 26,4 gl US
l	m³	0,001	100 l x 0,001 = 0,1 m³
m³ (Kubikmeter)	ft³	35,3	10 m³ x 35,3 = 353 ft³
m³	gl UK	219,96	10 m³ x 219,96 = 2199,6 gl UK
m³	gl US	264,17	10 m³ x 264,17 = 2641,7 gl US
m³	l	1000	10 m³ x 1000 = 10 000 l

Kraft

VON	ZU	MULTIPLIKATOR	BEISPIEL
lbf (Pfundkraft)	kp	0,454	10 lbf x 0,454 = 4,54 kp
lbf	N	4,448	10 lbf x 4,448 = 44,48 N
kp (Kilogrammkraft)	lbf	2,205	10 kp x 2,205 = 22,05 lbf
kp	N	9,806	10 kp x 9,806 = 98,06 N
N (Newton)	lbf	0,2248	10 N x 0,2248 = 2,25 lbf
N	kp	0,1020	10 N x 0,1020 = 1,02 kp

Länge

VON	ZU	MULTIPLIKATOR	BEISPIEL
ft (Fuß)	Zoll	12	10 ft x 12 = 120 Zoll
ft	m	0,3048	10 ft x 0,3048 = 3,048 m
ft	mm	304,8	10 ft x 304,8 = 3048 mm
Zoll	ft	0,0833	10 Zoll x 0,0833 = 0,833 ft
Zoll	m	0,0254	10 Zoll x 0,0254 = 0,254 m
Zoll	mm	25,4	10 Zoll x 25,4 = 254 mm
m (Meter)	ft	3,28083	10 m x 3,28083 = 32,8083 ft
m	Zoll	39,3699	10 m x 39,3699 = 393,699 Zoll
m	mm	1000	10 m x 1000 = 10 000 mm
mm (Millimeter)	ft	0,00328	10 mm x 0,00328 = 0,0328 ft
mm	Zoll	0,0393	10 mm x 0,0393 = 0,393 Zoll
mm	m	0,001	10 mm x 0,001 = 0,01 m

Masse

VON	ZU	MULTIPLIKATOR	BEISPIEL
g (Gramm)	kg	0,001	10 g x 0,001 = 0,01 kg
g	lb	0,0022	10 g x 0,0022 = 0,022 lb
g	oz	0,0352	10 g x 0,0352 = 0,352 oz
kg (Kilogramm)	g	1000	10 kg x 1000 = 10 000 g
kg	lb	2,205	10 kg x 2,205 = 22,05 lb
kg	oz	35,273	10 kg x 35,273 = 352,73 oz
lb (Pfund)	g	453,9	10 lb x 453,9 = 4539 g
lb	kg	0,4539	10 lb x 0,4539 = 4,539 kg
lb	oz	16	10 lb x 16 = 160 oz
oz (Unze)	g	28,349	10 oz x 28,349 = 283,49 g
oz	kg	0,0283	10 oz x 0,0283 = 0,283 kg
oz	lb	0,0625	10 oz x 0,0625 = 0,625 lb

Drehmoment

VON	ZU	MULTIPLIKATOR	BEISPIEL
kpm (Kilopfund-Meter)	lbfft	7,233	10 kpm x 7,233 = 72,33 lbfft
kpm	Nm	9,81	10 kpm x 9,81 = 98,1 Nm
lbfft (Pfundkraft-Fuß)	Nm	1,356	10 kpm x 1,356 = 13,56 Nm
lbfft	Nm	0,1383	10 kpm x 0,1383 = 1,38 kpm
Nm (Newton-Meter)	kpm	0,1020	10 Nm x 0,1020 = 1,02 kpm
Nm	lbfft	0,7376	10 Nm x 0,7376 = 7,38 lbfft

Anwendungshilfe

ANWENDUNGSBEISPIELE	115	115 Flat-Face	116	116 Flat-Face	125	135	218	230
Zylinder	X		X	X	X	X	X	X
Spreize	X						X	X
Pressen	X						X	X
Abzieher	X						X	X
Mutternspanner	X		X	X	X	X	X	X
Bolzenvorspannung	X		X	X	X	X	X	X
Rettungswerkzeuge	X	X					X	X
Momentwerkzeuge	X	X					X	X
Kabelschneider	X	X					X	X
Lagerabzieher	X		X	X	X	X	X	X
Richtbänke	X						X	X
Hydrostatiktests	X	X	X	X	X	X	X	X
Spannwerkzeuge	X		X	X			X	X
Aufbockwerkzeuge	X						X	X
Stanzwerkzeuge	X						X	X

Anschlüsse und Gewinde

		Anschluß	Ø (mm)	L (mm)
UNF Gewindeanschluß Vereinheitlichte Gewinde- anschlüsse gem. ISO 68, ANSI B1.1 <i>AG: 9/16"-18 UNF</i>		Außengewinde 9/16"-18 UNF 3/4"-16 UNF	14.15 18.89	9.28 13.08
Metrischer Gewindeanschluß Metrische Anschlüsse gem. ISO 68/ISO 724 <i>Außen- und Innengewinde: ie. M16x1.5</i>		Außengewinde M16x1.5 M22x1.5 Innengewinde M16x1.5	15.85 21.85 14.5	8.81 15.7 9.0
R/Rc-Gewindeanschluß Konischer Rohrgewindeanschluß entsprechend dem Standard ISO 7/1 (andere gebräuchliche Beschreibungen sind BSPT, Kr) <i>Außengewinde: d. h. R 1/4"</i> <i>Innengewinde: d. h. Rp 1/4" (parallel) d. h. Rc 1/4" (Gewinde)</i>		Außengewinde R 1/8" R 1/4" R 3/8" R 1/2" R 3/4" Innengewinde Rc 1/8" Rc 1/4" Rc 3/8" Rc 1/2" Rc 3/4"	10.2 13.6 17.2 21.7 27.1 8.3 11.0 14.5 18.0 23.5	7.4 11.0 11.0 15.0 16.3 7.4 11.0 11.4 15.0 16.3
G-Gewindeanschluß Zylindrischer Rohrgewindeanschluß entsprechend dem Standard ISO 228/1 (andere gebräuchliche Beschreibungen sind BSP, R) <i>Außengewinde: d. h. G 1/4"</i> <i>Innengewinde (ISO 1179): d. h. G 1/4"</i>		Außengewinde G 1/8" G 1/4" G 3/8" G 1/2" G 3/4" Innengewinde G 1/8" G 1/4" G 3/8" G 1/2" G 3/4"	9.6 13.0 16.5 20.8 26.3 8.75 11.8 15.25 19.0 24.5	8.0 10.0 10.0 12.0 12.0 7.4 11.0 11.4 15.0 16.3
NPT-Gewindeanschluß Nationaler amerikanischer Rohrgewindestandard entsprechend ANSI/ASME B 1.20.1 <i>Innengewinde und Außengewinde: d. h. 1/4" NPT</i>		Außengewinde NPT 1/8" NPT 1/4" NPT 3/8" NPT 1/2" NPT 3/4" Innengewinde NPT 1/8" NPT 1/4" NPT 3/8" NPT 1/2" NPT 3/4"	10.5 14.0 17.5 21.8 27.1 8.5 11.0 14.5 18.0 23.0	6.7 10.2 10.4 13.6 13.9 6.9 10.0 10.3 13.6 14.1

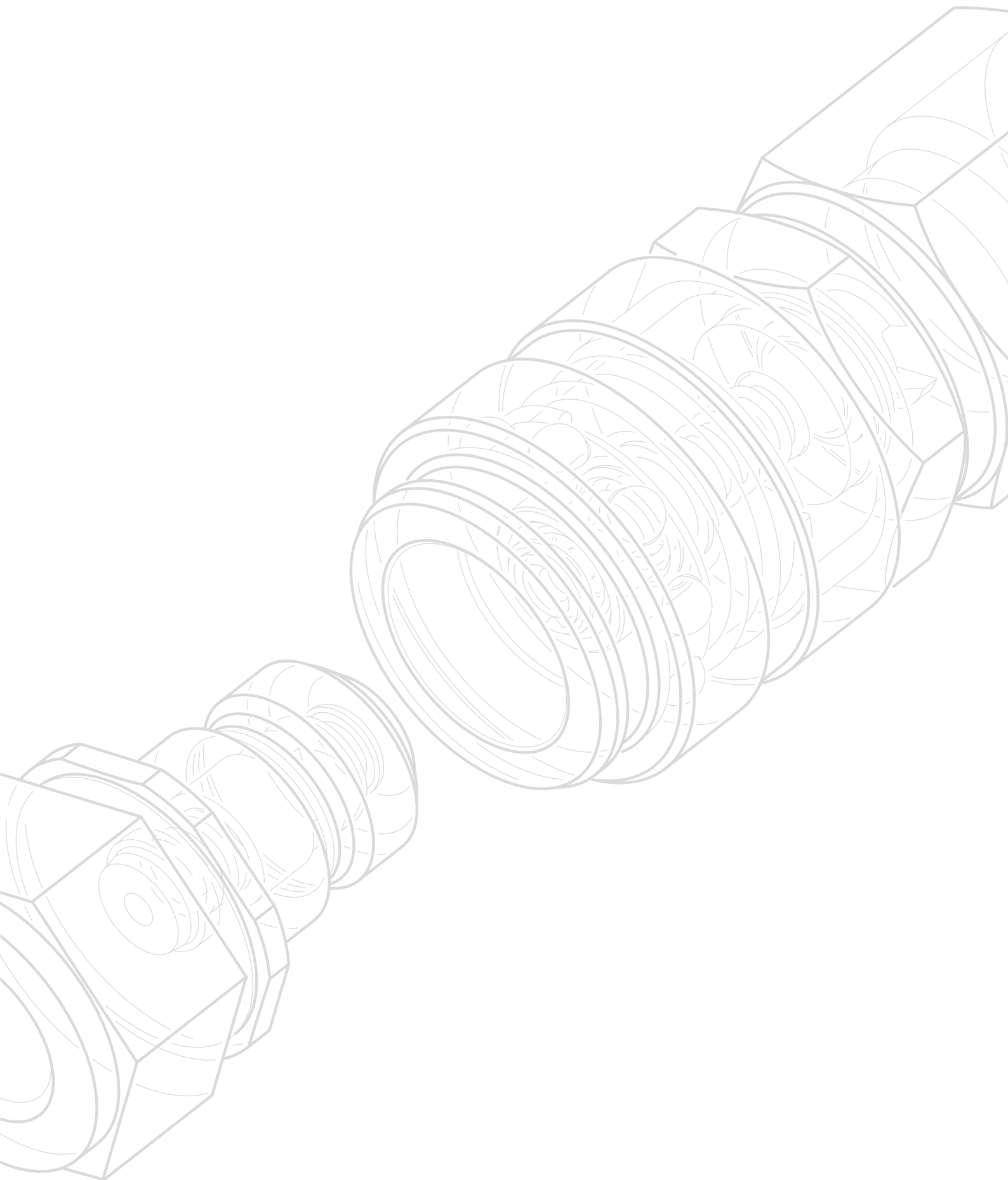

Damit Sie unsere umfassende CEJN Produktpalette auch wirklich kennen...
*wenden Sie sich an Ihren nächsten CEJN-Händler oder direkt an CEJN-Product GmbH oder besuchen
Sie uns auf unseren Internetseiten -www.cejn.com.*



The Global
Quick Connect Specialist

